

# T-BOX-3M Controllo e Trigger TRIFASE per moduli a Doppio SCR adatto a realizzare AC-Switch multifunzione da 5 a 300A 230-440V ac.



IL Trigger T-BOX-3M permette di realizzare un gruppo statico trifase AC-Switch con attivazione programmabile sia ZERO-CROSSING che ad ANGOLO DI FASE. E' composto da due unita connesse fra loro con flet (T-BOX-3M e T-BOX-3T) e montate sul supporto angolare a guida DIN in dotazione che permette l'applicazione al corpo dissipante composto dal semiconduttore ed eventuale fusibile e Snubber.

IL modulo T-BOX-3T viene alimentato a 24V dc e può essere programmato con **DIP-SWITCH** a disposizione per operare a **Zero-crossing** o ad **Angolo di Fase**, è possibile far effettuare partenze di **preriscaldamento** ad **Angolo di Fase** e poi passare automaticamente a **Zero-crossing**.

Tutte le funzioni di azionamento vengono eseguite con il controllo del sincronismo e segnalate tramite led visibili esternamente. Nel caso di errato sincronismo, la rottura di almeno un fusibile viene attivato un contatto d'allarme.

Tramite il DIP-SWITCH posto sulla scheda, si possono in oltre impostare sia i segnali di controllo che 5 diversi metodi di azionamento. **Due funzioni con controllo logico (SSR) compreso tra 3-24VDC 2mA e tre funzioni con controlli analogici ( 0-10V DC e potenziometro, 0-20mA, 4-20mA).** ( Come tabella METODO DI PROGRAMMAZIONE ).

CE

## DATI TECNICI:

- Alimentazione scheda 24V DC 150mA.
- Segnali di controllo programmabile : 0-10V , pot.10K ohm 0-20mA, 4-20mA o ingresso logico 3-24V DC 2mA.
- Trimmer per la limitazione del segnale di controllo analogico.
- Allarme : Relè uno scambio 2A 48V segnala: rottura fusibile e mancanza sincronismo.
- Isolamento tra Alimentazione, Segnale di controllo e trigger SCR ( G1,K1,G2,K2 ) **3KV**.
- Corrente di attivazione G,K 100mA per SCR.
- Tensione operativa di linea compresa tra 200 e 440V AC 50/60hz.

## SI POSSONO CONTROLLARE CARICHI RESISTIVI STABILI A TRIANGOLO E STELLA CON CENTRO STELLA LIBERO.

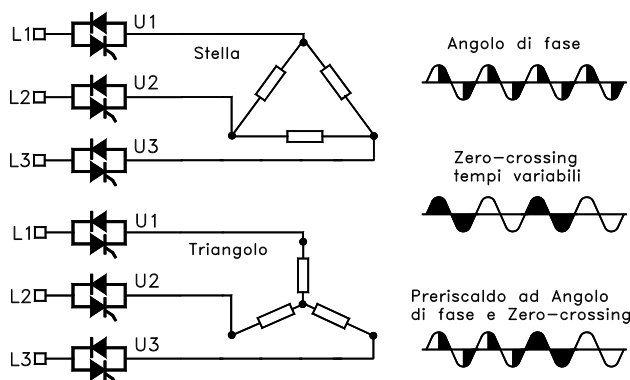

## Collegamenti di controllo T-BOX-3M

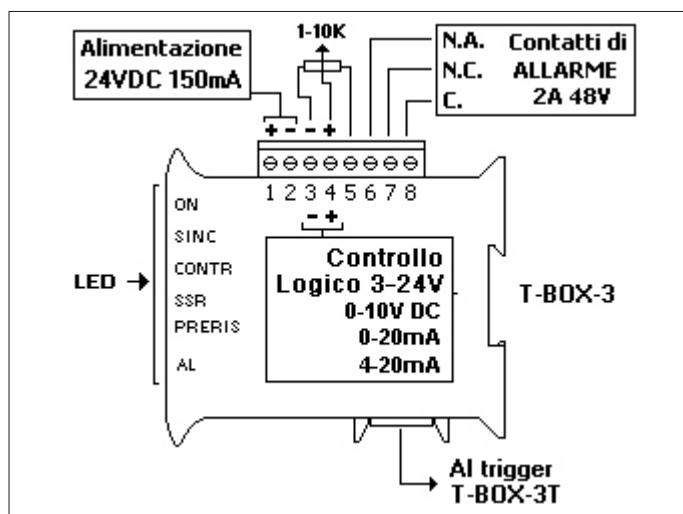

## Diagnostica a led e funzionamento del modulo di controllo T-BOX-3M

- Sul pannello frontale sono visibili cinque led di controllo.
- Led **ON** : Lampeggia quando il gruppo viene alimentato ed attende il primo segnale di controllo.
  - Led **Sinc** : Si accende quando il sincronismo è corretto o lampeggia se errato.
  - Led **Control** : Si accende quando è presente un segnale di controllo attivo. Nel caso del programmi 3 e 4 a zero-crossing, si accenderà e si spegnerà con i tempi proporzionali generati dal segnale di controllo.
  - Led **Prerisc** : Si accende nel programma 4 in presenza del preriscaldamento, contemporaneamente al led **Control** per tutta la durata del preriscaldamento.
  - Led **AL** : Si attiva nel caso di errato sincronismo, rottura di un fusibile o sovratemperatura dissipatori. Contemporaneamente si attiva il relé di allarme ( morsetti 6,7,8 ).

## Esempio di collegamento scheda trigger M-BOX-3T

